



– RELIABLE
WOOD
CHIPPING

TP 100 PTO TP 100 MOBILE

TECH SHEET

PLATZSPAREND UND EFFEKTIV



DESIGNED
↓
MANUFACTURED
↓
DENMARK 

TP 100 PTO

PLATZSPAREND UND EFFEKTIV



PLATZSPAREND

- Der TP 100 PTO ist ein robuster Trommelhacker mit schrägem Zufuhrtrichter und Sicherheitsklappe
- 2 wendbare Messer
- 1 wendbare Gegenschneide aus hochfestem Stahl
-

WARTUNGSFREUNDLICH

- Wenige, große Bauteile schützen die Hacktechnik
- Sonderwerkzeug nicht nötig
- Schneller und sicherer Zugang zu den Hackmessern/Gegenschneide

TP GARANTIE

- 3-Jahre (inklusive Motor* und Trommel (*TP 100 MOBILE))
- Verschleißteile und Arbeitskosten sind von dieser Garantie ausgeschlossen

MINIMIEREN SIE DIE STANDZEIT MIT EINER TP SERVICEBOX

- Die TP SERVICEBOX ist eine Option
- Sie beinhaltet ein zusätzliches Paar Messer, Gegenschneide und Schrauben



100 mm



15 PS/40 PS



5 - 20 mm



195 kg

TP 100 MOBILE

PLATZSPAREND UND EFFEKTIV



In der Länge verstellbare Griffe



In der Höhe verstellbarer Stützfuß



EFFEKTIV UND KRAFTVOLL

- Kompakte, platzsparende Maschine
- Zweige, Äste und kleinere Bäume bis zu 10cm - ideal zur Restholzverwertung
- Breite nur 74 cm
- Gewicht 240 kg
- Starker Einzug auch ohne hydraulische Zufuhr



TP MOVER

- Stufenlos elektrischer Radantrieb - bis zu 6 km/h (vorwärts/rückwärts)
- Leichte Handhabung, auch im steilen Gelände
- Problemlose Auf- und Abfahrt auf Anhängerrampen
- Getriebeentriegelungshebel



VANGUAARD EFI 18 PS

- Luftgekühlter 2 Zylinder Benzinmotor mit elektronischer Einspritzung
- Geringer Verbrauch
- Niedrige Wartungskosten
- Großer, integrierter 8,5l Benzintank



SICHERHEIT FÜR DEN NUTZER

- Ein Notstoppschalter zum Stoppen des Motors befindet sich am Ende des Einzugstrichters
- Ein weiterer Sicherheitsschalter verhindert den Motorenstart bei geöffnetem Rotorenhaus



MINIMIEREN SIE DIE STANDZEIT MIT EINER TP SERVICEBOX

- Die TP SERVICEBOX ist eine Option
- Sie beinhaltet ein zusätzliches Paar Messer, Gegenschneide, Schrauben, Antriebsriemen und Filter



100 mm



18 PS



5 - 20 mm



240 kg

TP 100 PTO/MOBILE

TECHNISCHE DATEN/ZEICHNUNG

HOLZHACKER	TP 100 PTO	TP 100 MOBILE
Holzstärke bis zu	100 mm	100 mm
Einzugsöffnung vor der Trommel	H x B = 150 x 275 mm	H x B = 150 x 275 mm
Hackprinzip	Trommel	Trommel
Zufuhr	Vertikal	Vertikal
Einzugswalzen	Keine	Keine
Trommeldurchmesser	410 mm	410 mm
Trommelgewicht	48 kg	48 kg
Anzahl Messer	2 Stück (wendbar)	2 Stück (wendbar)
Gegenmesser	1 Stück (waagrecht, wendbar)	1 Stück (waagrecht, wendbar)
Kraftbedarf (Min.-Max.)	15 - 40 PS	-
Leistung	-	18 PS / 13 kW
Drehmoment	-	35 Nm
Motorenhersteller	-	B&S Vanguard
Anzahl Zylinder	-	2
Tankinhalt	-	8,5 Liter
Kraftstoffverbrauch	-	3l/h
Kapazität/Stunde	7 m ³ /h	3 m ³ /h
Gewicht	195 kg	240 kg
Höhe	1580 mm	1734 mm
Breite	1515 mm	736 mm
Länge	791 mm	2335 mm

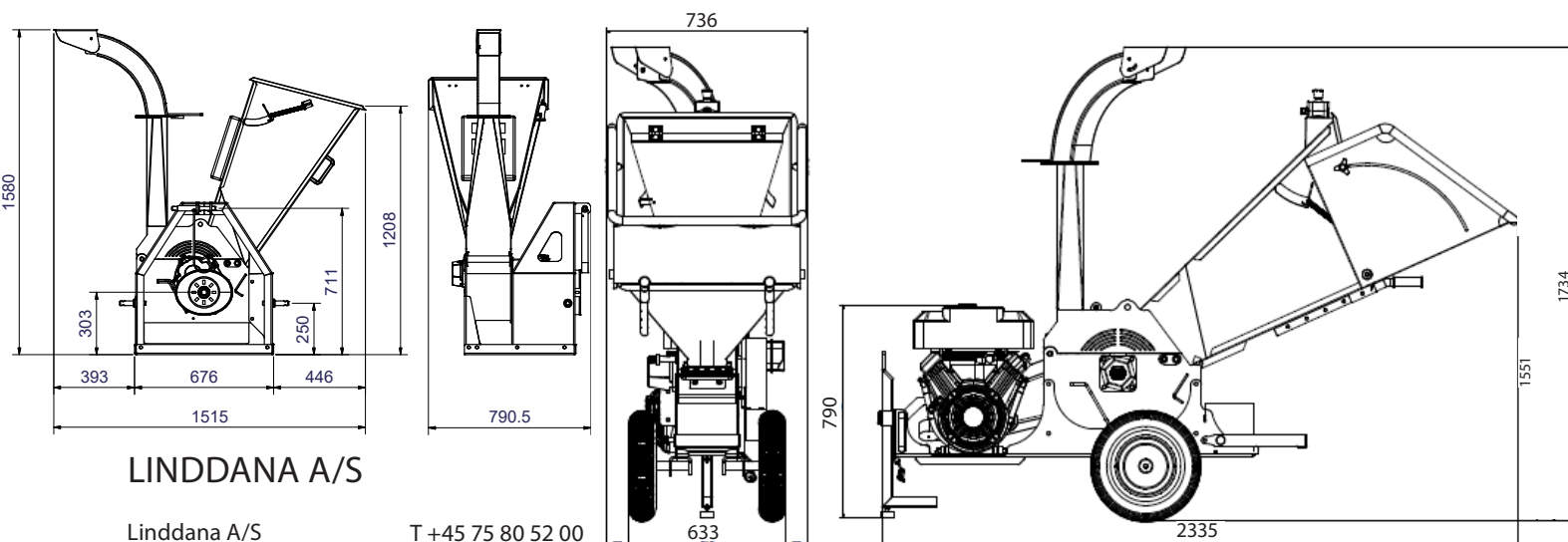

LINDDANA A/S

Linddana A/S
Ølholm Bygade 70
DK-7160 Tørring

T +45 75 80 52 00
tp@linddana.com
www.linddana.com